



MANUAL DE INSTRUÇÕES
DESUMIDIFICADOR 12L
DH 5012

**CONTEÚDO
PORTUGUÊS**

INSTRUÇÕES DE SEGURANÇA	4
INDICAÇÕES ESPECIAIS DE SEGURANÇA E DE POUPANÇA DE ENERGIA	4
FUNCIONALIDADES E CARACTERÍSTICAS	5
Sistema de purificação do ar	5
Função de AUTO-RESTART	5
Características	5
DESCRIÇÃO DOS COMPONENTES	6
ACESSÓRIOS	6
PAINEL DE CONTROLO	7
Botão POWER	7
Botão MODE	7
<i>SMART MODE:</i>	7
<i>LAUNDRY MODE:</i>	7
<i>FAN:</i>	8
Definições de humidade	8
Modo de indicador de humidade	8
Temporizador	8
<i>Função de início programado:</i>	8
<i>Função de desligar programado:</i>	8
Ionizador de plasma	8
Descongelação	9
Depósito Cheio	9
Filtro de carvão (Função de purificação de ar)	9
Filtro HEPA (função de purificação de ar)	9
Nível de humidade & Visor com temporizador de 2 dígitos	9
INSTALAÇÃO	10
Para reduzir o nível de ruído	10
POSICIONAMENTO DO APARELHO	10
DRENAGEM DA ÁGUA	10
1. Utilização do depósito	11
2. Drenagem contínua	11
LIMPEZA E MANUTENÇÃO	12
Limpeza da grelha e do exterior do aparelho	12
Limpeza do depósito da água	12
Manutenção no final da época de utilização	13
PROBLEMAS E SOLUÇÕES	13
DADOS TÉCNICOS	14
SIGNIFICADO DO SÍMBOLO “CONTENTOR DO LIXO”	14
GARANTIA	15
ENGLISH	16
SAFETY INSTRUCTIONS	16
ENERGY SAVING AND UNIT SAFETY PROTECTION TIPS	16

FEATURES AND FUNCTIONS	17
Air System Purification	17
Auto-Restart	18
Features	18
OVERVIEW OF THE COMPONENTS	18
CONTROL PANEL	19
POWER Button	19
MODE Button.....	19
<i>SMART MODE:</i>	19
<i>LAUNDRY MODE:</i>	20
<i>FAN:</i>	20
HUMIDITY SETTING.....	20
HUMIDITY INDICATOR MODE	20
TIMER.....	20
<i>DELAYED POWER-ON FUNCTION:</i>	21
<i>DELAYED POWER-OFF FUNCTION:</i>	21
PLASMA IONISER.....	21
INTELLIGENT DEFROST	21
TANK FULL.....	21
CARBON FILTER (Air purification function)	21
HEPA FILTER (Air purification function).....	21
HUMIDITY LEVEL & TIMER 2 DIGIT DISPLAY	22
INSTALLATION	22
To reduce noise levels	22
POSITIONING THE DEHUMIDIFIER	22
WATER DRAINAGE	23
1. USE THE TANK	23
2. CONTINUOUS DRAINAGE	23
CARE AND MAINTENANCE	24
Clean the grill and case.....	24
Clean the water tank.....	25
END OF SEASON MAINTENANCE	25
TROUBLESHOOTING	26
TECHNICAL DATA	27
WARRANTY	27
DISPOSAL: MEANING OF THE DUSTBIN SYMBOL	27

INSTRUÇÕES DE SEGURANÇA

Leia atentamente o manual de instruções antes de colocar o aparelho em funcionamento pela primeira vez. Guarde este manual de instruções incluindo a garantia, a factura e, se possível, a caixa com a embalagem interior. Se der este aparelho a alguém, por favor passe também este manual de instruções. Este aparelho foi concebido apenas para o uso pessoal e não para o uso comercial. Utilize este aparelho apenas para a finalidade para que foi concebido. Não utilize um aparelho danificado. O aparelho deve ser verificado regularmente para detectar qualquer sinal de desgaste de materiais. Em caso de desgaste, não utilize mais o aparelho. Não repare o aparelho sozinho, contacte um especialista autorizado. Qualquer serviço, além da limpeza regular ou substituição do filtro, só pode ser executada por um representante autorizado.



AVISO: O APARELHO DEVE FUNCIONAR NA POSIÇÃO VERTICAL. NÃO O VIRE!

O desumidificador deve ser guardado e transportado na posição vertical, caso contrário podem ocorrer danos irreparáveis no compressor. Deverá aguardar 24h com o aparelho na posição vertical, antes de colocar o aparelho em funcionamento. Caso não o faça poderá danificar o aparelho e inviabilizar a garantia.

Se desligar o desumidificador aguarde 10 minutos antes de o voltar a ligar. Isto evita que o compressor se danifique.



ATENÇÃO: NUNCA LIGUE A FICHA DO APARELHO A UM TEMPORIZADOR EXTERNO, NEM RETIRE A FICHA DA TOMADA COM O APARELHO EM FUNCIONAMENTO. Utilize apenas o botão ON/OFF localizado no painel de controlo para desligar o aparelho. O não cumprimento desta medida de segurança, poderá danificar o aparelho e inviabilizar a garantia.

O aparelho não deve ser instalado em lavandarias ou quartos com humidade superior a 85%. Não coloque roupa a secar directamente por cima do aparelho, para evitar que os pingos de água entrem no aparelho. Mantenha uma distância de pelo menos 1 metro da roupa molhada.



Se o aparelho for colocado a funcionar em divisões sem ventilação ou inferiores a 2,6m², deve fazer-se circulação de ar para prevenir estagnação ou possíveis fugas de gás refrigerante, que pode causar risco de incêndio, em contacto com aquecedores eléctricos ou outras fontes de calor.

O sistema de refrigeração não deve ser perfurado.

Para garantir a segurança das crianças, por favor mantenha todas as embalagens (sacos de plástico, caixas, esferovites etc.) longe do seu alcance. As crianças devem ser supervisionadas o tempo todo para garantir que não brincam com o aparelho.

INDICAÇÕES ESPECIAIS DE SEGURANÇA E DE POUPANÇA DE ENERGIA

- Não cubra nem restrinja o fluxo de ar das grelhas. Para um melhor desempenho a distância mínima de uma parede ou de objectos deve ser 20 cm.
- Mantenha os filtros e as grelhas limpos. Em condições normais, os filtros e grelhas devem ser limpos a cada 3 semanas.
- Dado que os filtros removem partículas em suspensão no ar, poderá ser necessário uma limpeza mais frequente dependendo da qualidade do ar. Aspire os filtros e as redes, lave em água com detergente e seque bem antes de colocar no aparelho.

FUNCIONALIDADES E CARACTERÍSTICAS

O desumidificador utiliza tecnologia de compressão para extrair água do ambiente. Os desumidificadores de compressão são ideais para utilização doméstica ou em escritórios, que são aquecidos durante o dia e mantêm uma temperatura acima dos 12-15°C.

Os desumidificadores são fáceis de movimentar graças às rodas na base e são concebidos para extrair humidade indesejada enquanto poupa dinheiro, devido ao sistema lógico de poupança de energia. Apresenta como característica um humidostato no qual a humidade relativa desejada pode ser ajustada em intervalos de 5% entre 35% e 80%, assegurando de que a sua divisão não está demasiado seca e que não se irá perder energia.

Sistema de purificação do ar

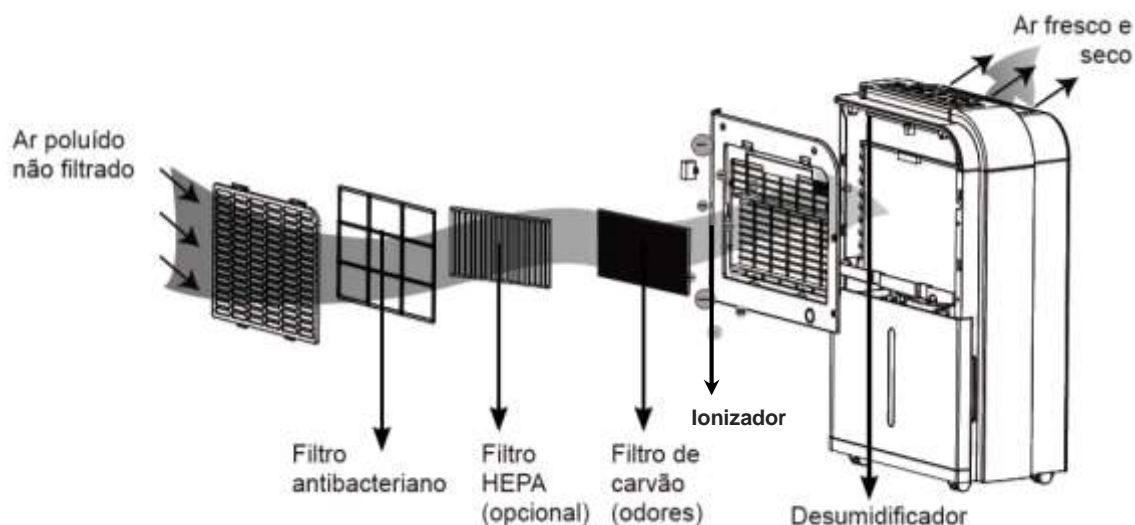

Função de AUTO-RESTART

Se o aparelho parar inesperadamente, devido a uma falha de energia, irá reiniciar automaticamente com a última função seleccionada, assim que voltar a energia, e a protecção de 3 minutos do compressor tiver terminado.

Características

- Controlos fáceis de usar
- Ideal para casas com 3 ou mais assoalhadas
- Forma eficaz de combater bolor, condensação e humidade
- Concebido para complementar qualquer espaço moderno
- Rodas para fácil mobilidade
- CPU inteligente com controlo digital, humidostato de 35-80% RH e visor com humidade ambiente.
- Temporizador 24h
- Funcionamento com depósito ou opção de drenagem permanente com depósito à prova de salpicos
- Filtros HEPA (opcional) e de Carvão (incluído) para purificar o ar
- Aviso de depósito cheio e função de paragem automática

DESCRIÇÃO DOS COMPONENTES

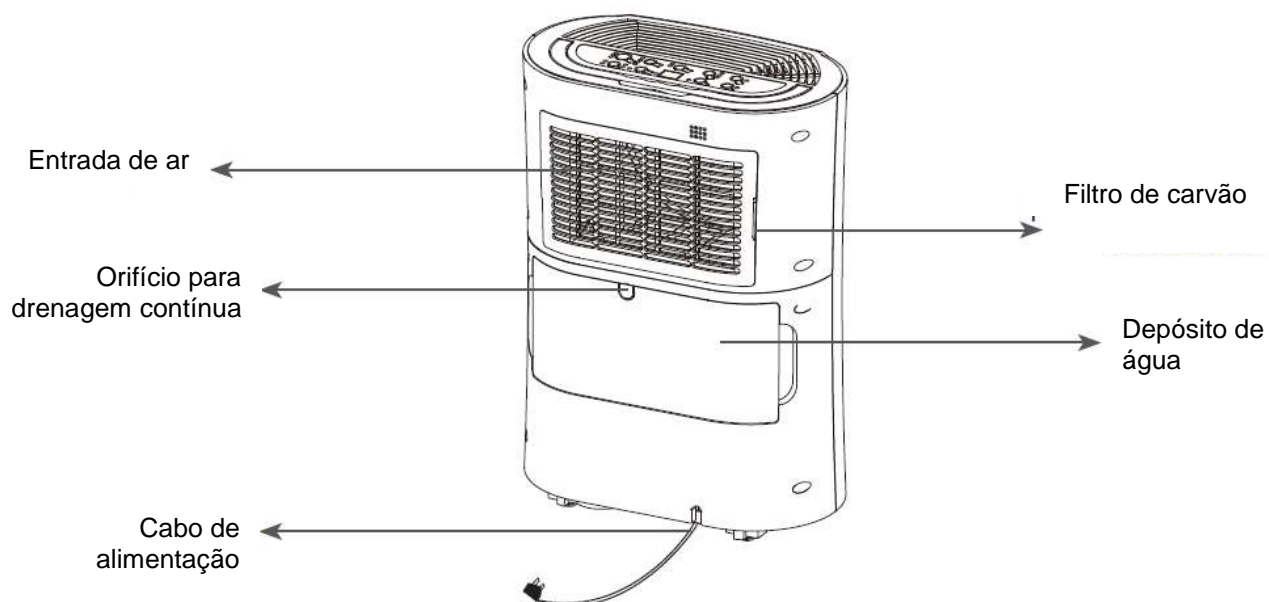
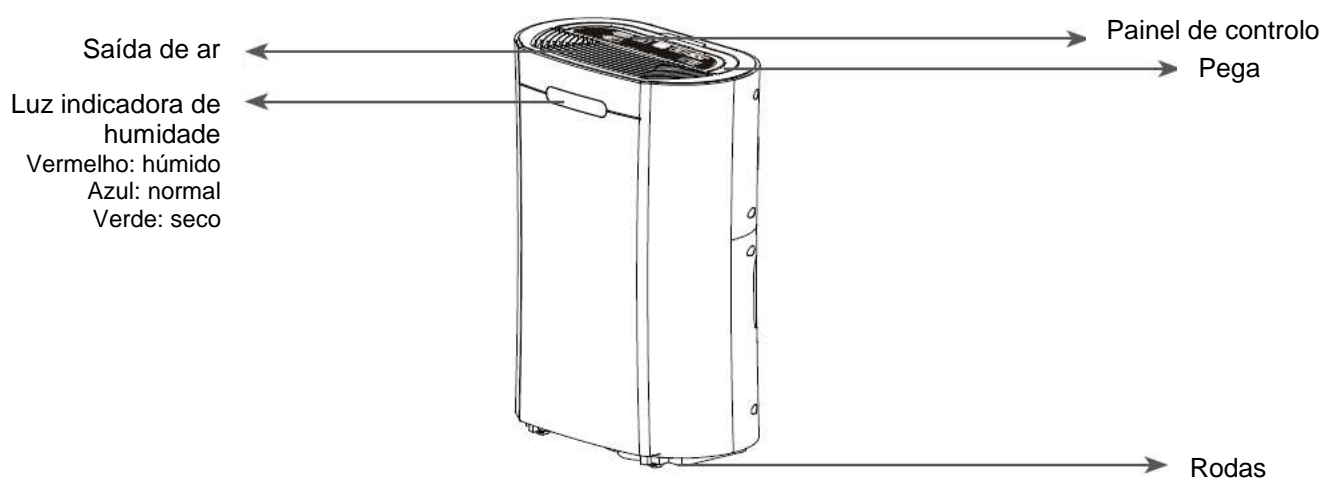

ACESSÓRIOS



Filtro HEPA
(incluído)

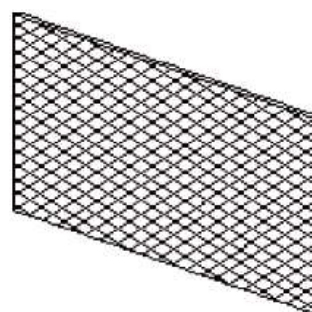

Filtro de carvão activado
(incluído)

PAINEL DE CONTROLO

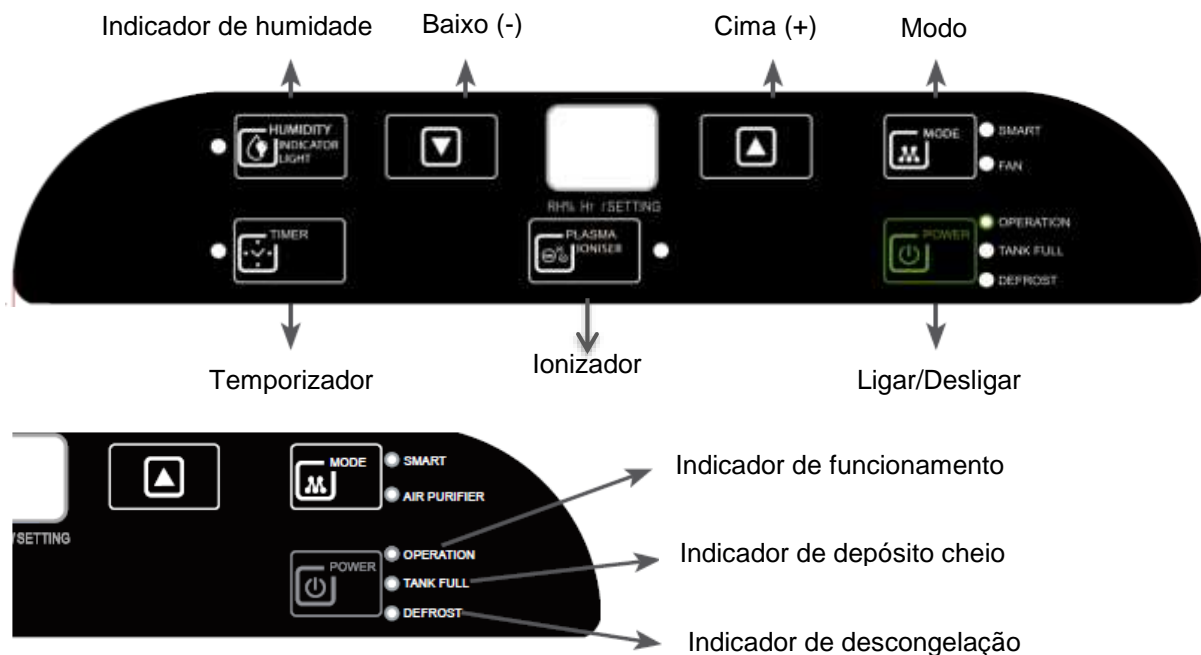

Botão POWER

Pressione para ligar e desligar o aparelho.



Botão MODE

Selecione o modo de funcionamento do aparelho entre SMART e AIR PURIFIER.

A luz LED próxima do botão irá mostrar o modo que está seleccionado.

SMART MODE:

Este modo foi concebido para reduzir a humidade relativa do ar e mantê-la a um certo nível. Ao ligar o aparelho pela primeira vez este modo está definido por defeito e irá permanecer até que escolha outro programa. Por defeito aparece o valor de 55%, poderá alterar com os botões para Cima (+) e para Baixo (-).

Durante o funcionamento o compressor irá funcionar até que o valor de humidade definido seja alcançado, parando depois automaticamente. O purificador de ar faz o ar circular de modo a assegurar que todo o ar na divisão é processado e que a humidade está correctamente medida.

LAUNDRY MODE:

Ao secar roupa aconselha-se que o aparelho funcione em modo contínuo no nível máximo de extracção de água, até que o depósito esteja cheio. Ligue o aparelho no modo SMART, e escolha a humidade desejada entre 35%-50%. Ao escolher o nível de humidade de 35% o aparelho irá funcionar em modo contínuo até que o depósito fique cheio.

NOTAS: Se for colocado no aparelho um tubo de drenagem permanente, o desumidificador não irá parar de funcionar. Definir o nível de humidade nos 35% é ideal para a secagem da roupa, para reduzir drasticamente a humidade numa divisão ou em caso de emergências.

FAN:

Apenas a ventoinha irá funcionar e a água não é extraída. Para melhor a qualidade do ar, pode utilizar esta função juntamente com o Ionizador.



Definições de humidade

No modo SMART pressione as setas para Cima (+) ou para Baixo (-) para definir o nível de humidade relativa pretendido. O valor definido por defeito é de 55%.

Quando a humidade relativa de 35% for seleccionada, o compressor não irá parar até que o depósito de água esteja cheio.



Modo de indicador de humidade

Quando o aparelho é iniciado, a luz indicadora irá ligar automaticamente. A cor da luz indicadora irá mudar de acordo com as condições de humidade.

Vermelho: Humidade elevada, Humidade relativa $\geq 80\%$

Azul: Nível confortável, $80\% >$ Humidade Relativa $\geq 60\%$

Verde: O ar está seco. Humidade relativa $< 60\%$

A luz indicadora de humidade pode ser pressionada para ligar/desligar a luz indicadora.

NOTA: Pode demorar cerca de 2 minutos após o nível de humidade ter variado, para o indicador luminoso mudar para outra cor.



Temporizador

Pressione o botão TIMER para programar o temporizador. Quando esta função estiver activa a luz "TIMER" ficará acesa. Antes de programar o temporizador, assegure-se de que a função ainda não está activada (a luz deve estar apagada). Estão disponíveis os seguintes programas para o temporizador:

seguintes programas para o temporizador:

Função de início programado:

Com o aparelho em modo de standby, pressione o botão TIMER e utilize os botões para Cima (+) ou para Baixo (-) para definir ao fim de quantas horas quer que o aparelho inicie (1~24horas). Não será afectado no caso de retirar o depósito ou em caso de descongelação.

Função de desligar programado:

Enquanto o aparelho está em funcionamento com as definições desejadas, pressione o botão TIMER e utilize os botões para Cima (+) ou para Baixo (-) para definir ao fim de quantas horas quer que o aparelho se desligue (1~24 horas). Para cancelar o temporizador pressione novamente o botão.



Ionizador de plasma

Pressione o botão "PLASMA IONISER" e a luz irá acender-se. A função ionizadora refresca o ar ao mesmo tempo que combate extermina vírus, ácaros, bolor e alérgenos

transportados pelo ar.

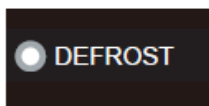

Descongelação

O aparelho irá descongelar automaticamente quando o sensor da bobina detecta que a temperatura interna está muito baixa. Durante a descongelação a luz indicadora irá acender-se. Quando o ciclo de descongelação terminar, o aparelho irá regressar ao modo de funcionamento anteriormente definido.

Quando o aparelho estiver a funcionar numa divisão com uma temperatura entre 5°C e 12°C, irá entrar em modo de descongelação, aproximadamente, a cada 30 minutos.

Quando estiver a funcionar numa divisão com uma temperatura entre 12°C e 20°C, o modo de descongelação irá funcionar, aproximadamente, a cada 45 minutos.

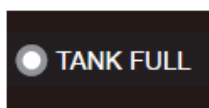

Depósito Cheio

Quando o depósito da água estiver cheio, tiver sido removido ou estiver mal colocado, a luz indicadora de TANK FULL irá acender, o aparelho emite um sinal sonoro e irá parar o funcionamento. Após esvaziar e voltar a colocar o depósito correctamente, o aparelho irá retomar o seu funcionamento.



Filtro de carvão (Função de purificação de ar)

Remova o filtro de carvão do saco e insira-o no respectivo invólucro. Aconselha-se a aspirar o filtro de carvão a cada 2-3 semanas e mudá-lo a cada 3-6 meses, de forma a assegurar o ar da divisão fresco e isento de odores.



Filtro HEPA (função de purificação de ar)

Remova o filtro HEPA do saco e coloque-o por trás do invólucro do filtro. Aconselha-se a aspirar o filtro a cada 2-3 semanas e mudá-lo a cada 6-12 meses.

Nível de humidade & Visor com temporizador de 2 dígitos

O indicador LED desempenha as seguintes funções:

- Quando o aparelho está ligado, indica o nível de humidade na divisão.
- Quando pressiona os botões para Cima (+) ou para Baixo (-), irá indicar o nível de humidade pretendido.
- Quando o temporizador está programado irá mostrar o número de horas.



NOTAS: Quando os níveis de humidade estão fora dos parâmetros normais de funcionamento irá aparecer a indicação LO/HI. Se a humidade ambiente estiver abaixo de 20% irá aparecer a indicação "LO". Se a temperatura ambiente for superior a 90% irá aparecer a indicação "HI".

Este aparelho contém um micro CPU que é capaz de fazer um auto diagnóstico. O visor LED poderá mostrar o erro e os códigos de protecção.

INSTALAÇÃO

- Retire toda a água que possa estar dentro do depósito antes de colocar o aparelho em funcionamento.

ATENÇÃO: Para poupar energia, não abra portas nem janelas enquanto o aparelho está a funcionar.

- Coloque o aparelho numa superfície dura e nivelada.
- Antes da primeira utilização deixe o aparelho a repousar na posição vertical durante 24 horas.
- Ao colocar o aparelho a funcionar pela primeira vez, deixe em funcionamento contínuo por 24 horas.

Para reduzir o nível de ruído

Coloque uma carpete ou um tapete de borracha por baixo do aparelho para reduzir as vibrações enquanto está em funcionamento.

POSICIONAMENTO DO APARELHO

Um desumidificador mal posicionado irá produzir pouco efeito. Ao posicionar o seu desumidificador certifique-se que a circulação de ar não está restrita à volta do aparelho.

- Deixe pelo menos 20 cm à volta do aparelho. O desumidificador está concebido apenas para uso interior em residências ou pequenos escritórios.

ATENÇÃO: Qualquer utilização comercial ou industrial irá inviabilizar a sua garantia.

- Coloque o aparelho a funcionar numa divisão fechada para uma eficiência máxima. Feche todas as portas e janelas para criar um funcionamento ambiente mais eficaz. Não o utilize no exterior.
- Assim que ligar o aparelho, irá começar imediatamente a proteger o seu espaço dos efeitos nocivos da humidade excessiva. O excesso de humidade está disperso pela sua casa. Por esta razão o aparelho deve ser posicionado num local amplo e central, de modo a que possa drenar a humidade do ar de toda a casa. Um hall de entrada, ou um patamar ameno é um bom local para o desumidificador. Se possível deixe as portas interiores entreabertas para permitir a circulação de ar.
- Se tiver um sério problema numa divisão, poderá começar por colocá-lo aí e mais tarde movimentá-lo para uma posição mais central. Para um funcionamento mais eficaz feche todas as portas e janelas para o exterior. Tome atenção para que o aparelho não fique colocado em frente a um radiador ou outra fonte de calor.
- Certifique-se de que o aparelho está colocado num local livre e desimpedido, que possa limitar o movimento do ar. Coloque-o numa superfície lisa e nivelada.

NOTA: Não force as rodas a movimentarem-se por cima de carpetes ou de superfícies irregulares, nem movimente o aparelho com água no depósito, pois poderá transbordar e salpicar.

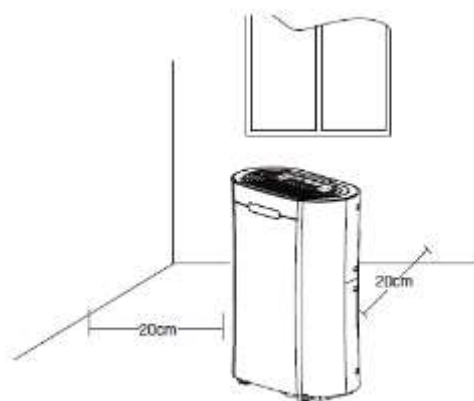

DRENAGEM DA ÁGUA

Quando o depósito de água estiver cheio o aparelho irá parar o seu funcionamento, a luz de TANK FULL irá acender-se a vermelho.

NOTA: Esvazie o depósito apenas quando este estiver cheio, ou se quiser transportar o aparelho.

Existem duas formas de esvaziar o depósito:

1. Utilização do depósito

Quando o depósito está cheio, o aparelho pára automaticamente o seu funcionamento, e a luz indicadora fica acende-se a vermelho. Lentamente puxe o depósito para fora. Segure o depósito pela sua pega e retire-o cuidadosamente. Retire a tampa amovível no topo do depósito e esvazie todo o conteúdo de água do interior. Volte a colocar o depósito de modo a que fique bem posicionado, e o aparelho irá entrar automaticamente em funcionamento.

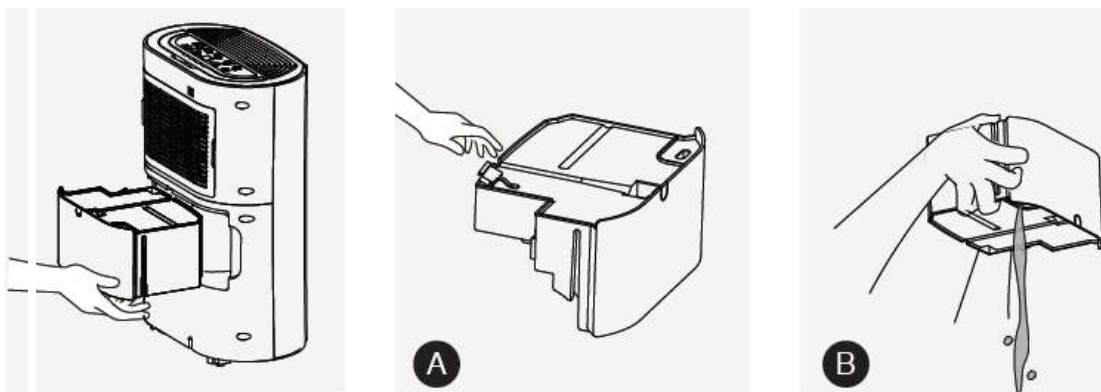

ATENÇÃO: Ao retirar o depósito não toque nos sensores ou noutras partes que estão situadas por trás do depósito. Ao fazê-lo poderá danificar o aparelho.

Certifique-se de que empurra o depósito suavemente até ao fundo. Bater no depósito ou não o colocar correctamente na sua posição, pode fazer com que o aparelho não funcione.

Não remova nenhum dos componentes do depósito nem do seu invólucro. Desta forma o sensor de depósito cheio deixará de conseguir detectar o nível correcto de água e poderá transbordar.

2. Drenagem contínua

A água pode ser bombeada automaticamente ou drenada para uma bacia, recipiente largo ou através da parede para o exterior. Para tal, insira a mangueira fornecida (10 mm diâmetro) na saída de drenagem localizada na parte de trás do aparelho, conforme ilustração.

Certifique-se de que a ligação entre o tubo e a saída de água fica justa e não verte água. Direcione o tubo para um local adequado de drenagem.



NOTA: A mangueira tem o comprimento de 1 m.

O aparelho utiliza a gravidade para drenar a água, para tal, o local de drenagem da água deve ser mais baixo do que a saída da água. Certifique-se de que a mangueira aponta para baixo e deixe a água escorrer suavemente. Não vinque nem dobre a mangueira.

A drenagem permanente pode ser usada em conjunto com a bomba de água, para levar a água para cima (ex: ao drenar água de uma cave).

LIMPEZA E MANUTENÇÃO

Desligue sempre o aparelho e retire a ficha da tomada antes de fazer a limpeza do aparelho ou qualquer manutenção. Quando não for utilizar o aparelho durante longos períodos de tempo é aconselhável retirar a ficha da tomada.

Não utilize solventes químicos, pois podem causar danos irreversíveis no aparelho.

Limpeza da grelha e do exterior do aparelho

- Utilize água e um detergente suave para lavar os filtros laváveis. Não utilize lixívia ou outros detergentes abrasivos.

CUIDADO: Não salpique água directamente sobre o aparelho. Ao fazê-lo poderá causar choque eléctrico, deterioração ou ferrugem.

- As grelhas de entrada e saída de ar ficam sujas facilmente, portanto utilize um aspirador ou uma escova suave para as limpar.
- Limpe o corpo do desumidificador com um pano macio ou com papel de cozinha.
- Remova a moldura do filtro Antibacteriano. Se os filtros HEPA e de carvão estiverem inseridos, remova-os e aspire-os suavemente, aproximadamente a cada 2-3 semanas.
- Se o filtro de rede estiver sujo, pode aspirá-lo, se estiver muito sujo pode lavar com água e detergente e seque totalmente antes de o voltar a colocar.
- Quando a limpeza dos filtros estiver terminada e estiverem secos, volte a colocá-los no aparelho.

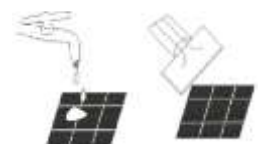
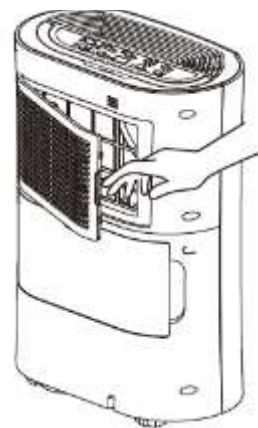

Limpeza do depósito da água

Após algumas semanas, limpe o depósito para prevenir a formação de bolor, mofo ou bactérias.

Encha parcialmente o depósito com água limpa e adicione um pouco de detergente. Lave e enxágue.

NOTA: Não utilize a máquina de lavar loiça para fazer a limpeza do depósito.

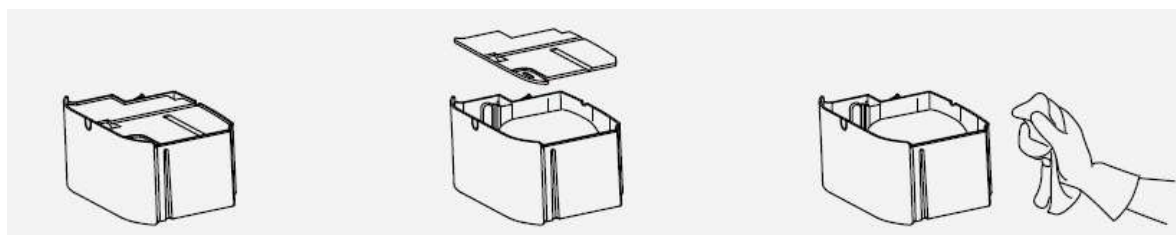

Manutenção no final da época de utilização

- Esvazie o depósito e limpe-o.
- Limpe o aparelho e os filtros conforme os procedimentos anteriores.
- Enrole o cabo de alimentação no enrolador de cabo localizado na parte de trás do aparelho.
- Cubra o aparelho e guarde-o num local seco.

PROBLEMAS E SOLUÇÕES		
Problema	Causa	Solução
Ar quente ou ar frio a ser produzido	Funcionamento normal	Quando o aparelho está em modo de desumidificação, absorve o ar húmido da divisão e refresca-o para reduzir a humidade. Durante o ciclo frio deverá sair ar frio da grelha de ventilação. Durante o ciclo de descongelação ar quente e seco deverá sair da grelha.
O aparelho não funciona	A ficha está correctamente colocada?	Coloque a ficha na tomada e ligue o botão.
	A luz indicadora de depósito cheio está a vermelho?	Depósito cheio, bóia de flutuação deslocada ou depósito não inserido correctamente. Esvazie o depósito, verifique a bóia e certifique-se de que o depósito está correctamente colocado no aparelho.
O desumidificador não extrai água	O aparelho está definido para um nível de humidade inferior ao da divisão?	Regule o nível de humidade no humidostato, abaixo das actuais leituras do nível de humidade.
	A temperatura está muito baixa para a extracção de água ser eficiente?	Aumente a temperatura da divisão ou coloque o aparelho noutra local. A temperatura óptima de funcionamento deverá estar entre os 20º e os 30ºC.
	Há alguma grelha bloqueada? O aparelho está muito perto da parede?	Remova as obstruções e reinicie o aparelho. Assegure-se de que o aparelho tem uma distância mínima de 20 cm entre a parede.
O fluxo de ar parece fraco	O filtro de sujidade está entupido?	Faça a manutenção regular dos filtros conforme descrito neste manual.
O aparelho faz muito ruído durante o funcionamento	O aparelho está numa superfície irregular?	Posicione o aparelho numa superfície lisa e nivelada.
	O filtro de sujidade está entupido?	Faça a manutenção regular dos filtros conforme descrito neste manual.
E3 ou E4	Erro no sensor de humidade	Utilize o aparelho dentro da amplitude de humidade aconselhada. Desligue o aparelho, aguarde uns momentos e volte a ligar. Se o erro se repetir contacte o nosso serviço de assistência técnica.
E1 ou E2	Erro no sensor de temperatura	Utilize o aparelho dentro da amplitude térmica recomendada. Desligue o aparelho, aguarde uns momentos e volte a ligar. Se o erro se repetir contacte o nosso serviço de assistência técnica.

E5 ou E6	Temperatura anormal do sensor da bonina	Utilize o aparelho dentro da amplitude térmica e de humidade recomendada. Desligue o aparelho, aguarde uns momentos e volte a ligar. Se o erro se repetir contacte o nosso serviço de assistência técnica.
Luz de descongelação ligada e o aparelho pára regularmente	O aparelho está a descongelar	Permita que o aparelho faça automaticamente o ciclo de descongelação. A protecção irá acabar assim que terminar o ciclo de descongelação. Aumente a temperatura da divisão se se repetir com muita frequência.
Luz vermelha de depósito cheio	Aviso de depósito cheio	O depósito está cheio ou não está na posição correcta. Esvazie o depósito e volte a colocá-lo de maneira correcta.
Quaisquer outras avarias não listadas deverão ser reportadas ao nosso serviço de assistência técnica. Não faça reparações não autorizadas, pois isso pode inviabilizar a garantia.		

DADOS TÉCNICOS

Modelo	DH 5012
Voltagem	1Ph, 220-240 V~50Hz
Capacidade de desumidificação	12L/dia (a 30°C/80% RH)
Velocidades da ventoinha	1
Consumo de energia	185W
Amps	0.81
Capacidade do depósito	2.5 L
Definição da amplitude de humidade	35% ~ 80%
Índice de protecção IP	IPX1
Refrigerante	R290, 55 gramas
Fluxo de ar m3/h	135
Pressão elevada/baixa	3.2/0.7MPa
Nível máximo de ruído dB(A)	39
Filtros	Carvão (incluído), HEPA (incluído)
Dimensões mm (LxPxA)	349 x 491 x 200
Peso Kg	10.5
GWP	3

SIGNIFICADO DO SÍMBOLO “CONTENDOR DO LIXO



Proteja o nosso meio ambiente, não deite aparelhos eléctricos para o lixo doméstico.

Dirija-se aos locais destinados à recolha especial de aparelhos eléctricos e entregue aí os aparelhos que não pretende continuar a utilizar. Desta forma, contribuirá para ajudar a evitar os potenciais efeitos perniciosos que um falso depósito de objectos usados terão, tanto no que diz respeito ao ambiente, como à saúde humana. Dará igualmente a sua contribuição para o reaproveitamento de materiais, para a reciclagem e outras formas de aproveitamento de aparelhos eléctricos e electrónicos usados.

Receberá, nas autarquias e juntas de freguesia, informações sobre os locais onde poderá entregar tais aparelhos.

GARANTIA

Este aparelho foi devidamente testado de acordo com as normas da UE. Durante o período de garantia, procederemos à remoção grátis – por reparação ou, segundo a nossa decisão, por substituição – das deficiências do aparelho ou dos acessórios *) que provenham de erros de material ou de fabricação. A prestação de serviços relacionados com a garantia não prolongará a mesma, nem iniciará um novo prazo de garantia! O talão de compra consistirá prova desta garantia. Sem o mesmo, não será possível proceder-se a qualquer troca ou reparação grátis. Em caso de garantia, entregue o aparelho completo, juntamente com o talão de compra, na loja onde o mesmo foi comprado. *) No caso de danos em quaisquer acessórios, não será efectuada automaticamente uma substituição completa do aparelho. Contacte neste caso a nossa linha verde. Danos causados por quebras de peças de vidro ou de plástico terão de ser pagos pelo cliente. Não estão incluídos na garantia quaisquer defeitos de acessórios ou de peças que se desgastem, nem a limpeza, a manutenção ou a substituição de peças que se desgastem, devendo tais despesas ser reembolsadas. A garantia terminará sempre que tenha havido intervenção alheia nos aparelhos.

Após a garantia:

Após a expiração do prazo de garantia, poderão ser efectuados arranjos por pessoal especializado, ou pelos nossos serviços de reparações, contra reembolso.

MEI EUROPA LDA

Linha Verde: 800 200 092

Website: www.mei.pt

ENGLISH

SAFETY INSTRUCTIONS

Carefully read the instructions before operating the unit. This appliance is for indoor use only and intended for use in a domestic environment only. Any other use is not recommended by the manufacturer and may cause fire, electrical shocks or other injury to user or property. Installation must be in accordance with regulations of the country where the unit is used. Disconnect the power before dismantling, assembling or cleaning. Avoid touching any moving parts of the appliance. Never insert fingers, pencils or any other objects through the guard. Do not leave children unsupervised with this appliance. Do not clean the unit by spraying it or immersing it in water. Never connect the unit to an electrical outlet using an extension cord. Never operate this appliance if the cord, power adapter or plug is damaged. A damaged power supply cord should be replaced by the manufacturer or a qualified electrician in order to avoid a hazard.

Any service other than regular cleaning or filter replacement should be performed by an authorized service representative. Failure to comply could result in a voided warranty. Do not use the appliance for any purpose other than its intended use.



WARNING: THE APPLIANCE MUST WORK IN THE VERTICAL POSITION. DO NOT TURN IT OVER!

The dehumidifier must be stored and transported vertically; otherwise irreparable damage to the compressor may occur. You should wait for 24 hours with the appliance upright before starting the appliance. Failure to do so may damage the unit and void the warranty.

If you turn off the dehumidifier, wait 10 minutes before turning it back on. This prevents the compressor from being damaged.



CAUTION: NEVER CONNECT THE APPLIANCE TO AN EXTERNAL TIMER, OR REMOVE THE DEVICE FROM THE OUTLET WHILE IN OPERATION. Use only the ON / OFF button located on the control panel to turn the unit off. Failure to comply with this safety precaution could damage the appliance and void the warranty.

Always place the unit on a dry and stable surface. The appliance should not be installed in laundry or wet rooms where the humidity is higher than 85% RH. Do not dry laundry above the unit to prevent water entering the dehumidifier. Place the laundry at least 1 meter away from your dehumidifier.

Do not use or store the appliance in an unventilated space with an area smaller than 2.6m² per unit.

If the appliance is installed, used or stored in an unventilated room, the room must be such as to prevent stagnation of possible leaks of refrigerant gas. Do not use the product and contact the retailer for advice, if damage has occurred to the unit which may have compromised the refrigerant system. Any repairs or maintenance must only be carried out on the unit by a suitably qualified engineer. The refrigerant system should not be perforated or punctured.

ENERGY SAVING AND UNIT SAFETY PROTECTION TIPS

- Do not cover or restrict the airflow from the outlet or inlet grills. For maximum performance the minimum distance from a wall or objects should be 20 cm
- Keep the filters or grills of the unit clean. Under normal conditions, filters or grills should only need cleaning once every three weeks (approximately).

- Since the filters remove airborne particles, more frequent cleaning maybe necessary, depending on the air quality. Vacuum both mesh and optional carbon filters and wash the mesh filters with hot soapy water and dry them before placing them back in the unit.

FEATURES AND FUNCTIONS

The dehumidifier uses compressor technology to extract water from the environment. Compressor dehumidifiers are ideal for normal domestic or office environments which are heated during the winter months and maintain a temperature above 12-15°C.

The dehumidifiers are easy to move around on castors and are designed to extract unwanted humidity while saving money due to their power saving logic. They feature an intelligent humidistat where the desired relative humidity can be adjusted in increments of 5% between 35 and 80% ensuring your room is not dried too much and power is not wasted.

Air System Purification

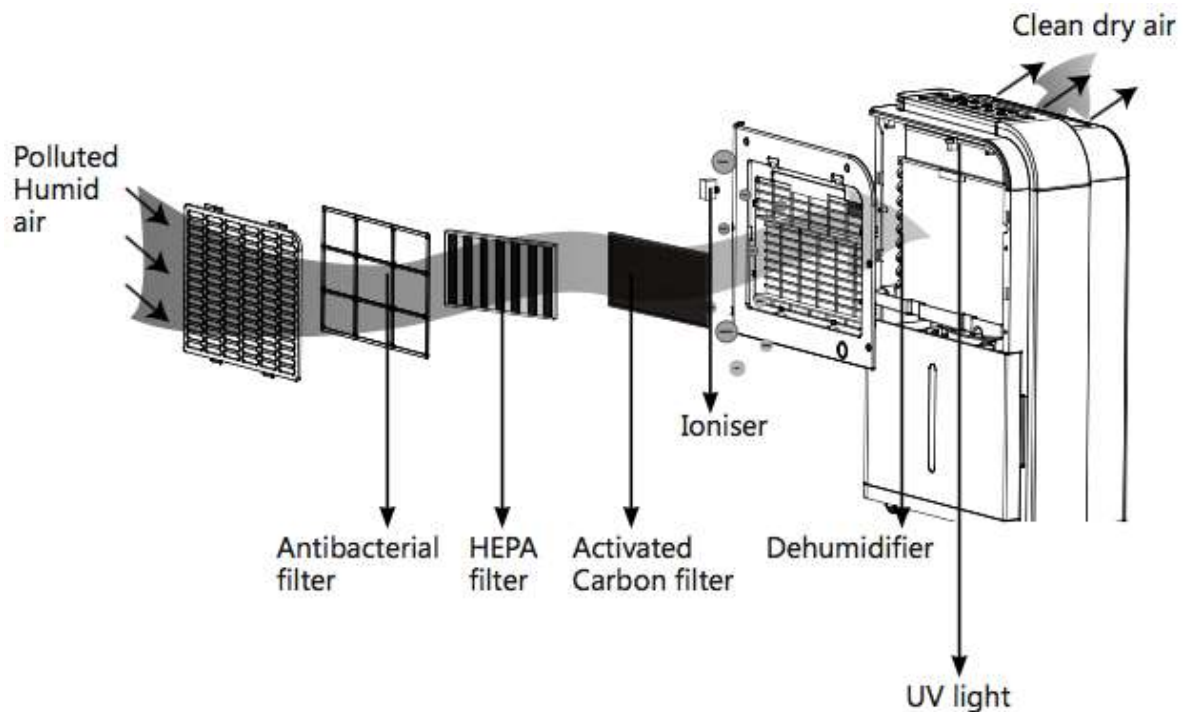

Auto-Restart

If the unit stops unexpectedly due to the power cut, it will restart with the previous function selected automatically when the power resumes, and the 3 minute compressor protection has elapsed.

Features

- Easy to use controls
- Great for up to 3 bed houses
- Cost effective way to combat mould, condensation and damp
- Designed to complement any modern space
- Castors for improved mobility
- Intelligent CPU controlled digital humidistat with 35-80% RH and room humidity display
- 24 hours start / stop timer
- Tank operation or permanent drainage option with splash proof tank
- Optional HEPA and Carbon filters to purify the air.
- Tank full alarm & auto-stop function

OVERVIEW OF THE COMPONENTS

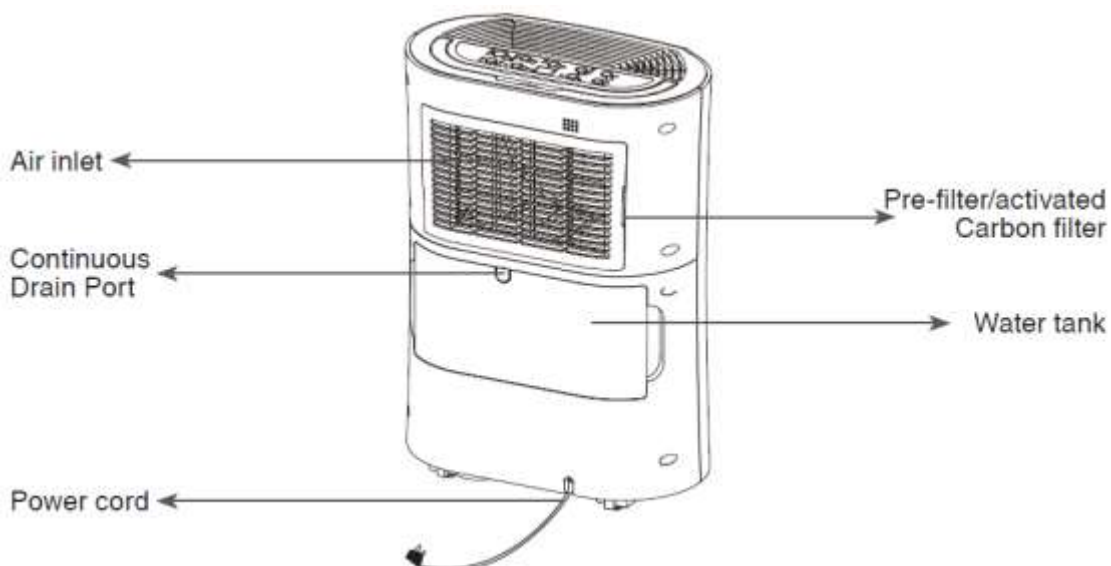
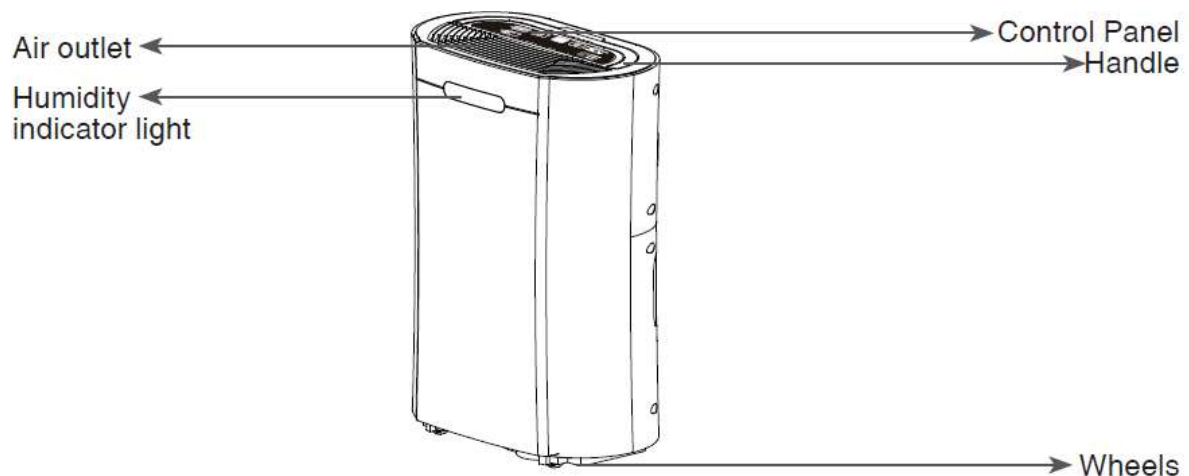

ACCESSORIES



HEPA Filter

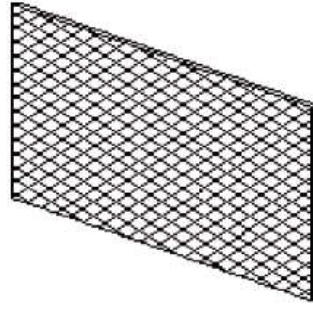

Activated carbon filter

CONTROL PANEL

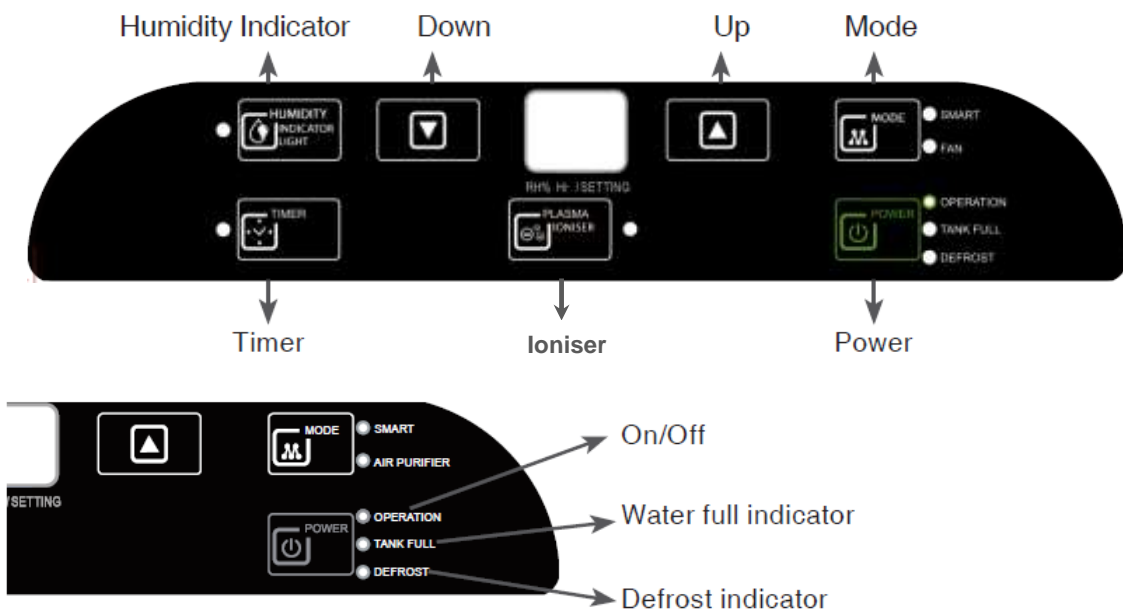

POWER Button

Turn the appliance on/off



MODE Button

Select the function of the unit between SMART and FAN modes. The LED's next to the button will show which mode is selected.

SMART MODE:

This is designed for maximum convenience and aims to reduce the relative humidity to the level set and maintain the room at that level. The default level is 55%, although this can be easily changed using the UP and DOWN buttons.

During operation the compressor will operate until the desired humidity is reached and then will stop. The air purifier moves the air around the room ensuring all the air in the room is processed and the humidity is correctly measured.

LAUNDRY MODE:

When drying clothes it is advised for the dehumidifier to operate continuously with maximum water extraction until the water tank is full. Set the unit to the Smart mode, and set the desired humidity level between 35%-50%. 35%. The unit will work until the water tank is full when set to 35%.

TIPS: If a permanent drainage pipe is fitted the unit will not stop operating. Setting the desired humidity to around 35% is good for laundry mode, a quick drying boost, or in emergencies. It is not recommended for long normal operation in a domestic or office environment.

FAN:

Only the fan will run and water is not extracted, which when used with filters will purify the air. The UV light and the Plasma ionizer can also be used in this mode to further improve the air quality.



HUMIDITY SETTING

In SMART mode press the UP and DOWN buttons to select the desired relative humidity level. The default desired humidity is 55%. When a relative humidity of 35% is selected, the compressor will not stop until the water tank is full.



HUMIDITY INDICATOR MODE

When the appliance is started, the indicator light will turn on automatically. The indicator light colour will change according to the humidity condition.

Red – High humidity, Relative Humidity \geq 80%

Blue – Comfortable level, 80% > Relative Humidity \geq 60%

Green – Air is dry, Relative Humidity < 60%

The "Humidity Indicator light" button can be pressed to turn on/off the indicator light.

Note: It can take around 2 minutes after the humidity has changed into a different colour bracket for the indicator will change the colour.



TIMER

Press the TIMER button to program the timer. When the timer is activated the "TIMER" light will be illuminated. Before programming the timer, ensure the timer function has not been activated (the light must be off). The following timer programs are available.

DELAYED POWER-ON FUNCTION:

With the appliance in stand-by, press the TIMER button, then use the UP and DOWN buttons to set in how many hours you require the unit to start (1~24 hours).

DELAYED POWER-OFF FUNCTION:

While the appliance is running with the desired settings, press the TIMER button, then use the UP and DOWN buttons to set in how many hours you require the unit to stop (1~24 hours).



PLASMA IONISER

To select this function, press the "PLASMA IONISER" key and the light will come on. The ioniser can refresh the air while killing viruses, dust mites, mould and airborne allergens.

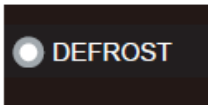

INTELLIGENT DEFROST

The appliance will defrost automatically when the coil sensor detects that the internal temperature is too low. During defrosting the indicator will light up. Once the defrost cycle

has finished, the appliance will return to the mode that was previously operating.

When the unit is running in a room with a temperature between 5°C and 12°C, it will enter defrost mode roughly every 30 minutes.

When the unit is running in a room with a temperature between 12°C and 20°C, it will enter the defrost mode roughly every 45 minutes.

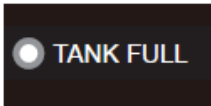

TANK FULL

When the water tank is full, removed or incorrectly inserted the unit will stop dehumidifying, the red tank full light will illuminate and the unit will beep. Empty the tank and reinsert it

correctly to resume operation.



CARBON FILTER (Air purification function)

Remove the carbon filter from the bag and insert it on the filter housing. It is suggested to Hoover the carbon filter every 2-3 weeks and change it every 3-6 months as this will help to ensure the room is kept fresh and odor free.



HEPA FILTER (Air purification function)

Remove the HEPA filter from the bag and insert it behind the filter housing. It is suggested to Hoover the filter every 2-3 weeks and change it every 6-12 months.

HUMIDITY LEVEL & TIMER 2 DIGIT DISPLAY

The led indicator performs the following functions:

- When the unit is plugged in, it will indicate the humidity level of the room.
- When the UP and DOWN buttons are pressed, it will indicate the desired humidity currently set.
- When the timer is programmed will show the duration.



Notes: When humidity level is outside the normal operational parameters will show LO/Hi. If ambient humidity is lower than 20%, it will show “LO” If ambient humidity is higher than 90%, it will show “HI”.

Your dehumidifier contains an advanced micro-CPU controlled device which is capable of self-diagnostics. The LCD display may also show the error and protections codes.

INSTALLATION

- Remove any water from within the water tank before starting the unit.

WARNING: In order to save energy do not open windows or doors while the unit is running.

- Place the unit on a hard / flat surface.
- On first use run the unit continuously for 24 hrs.

To reduce noise levels

Place a piece of carpet or a rubber mat under the unit to reduce any vibrations while the unit is running.

POSITIONING THE DEHUMIDIFIER

A badly positioned dehumidifier will have little effect. In positioning the dehumidifier please ensure circulation of air in not restricted around the unit.

- Allow at least 20 cm space around the unit. This dehumidifier is designed only for indoor residential or small office applications.

WARNING: Any commercial or industrial use will invalidate the warranty.

- Use in an enclosed area for maximum efficiency. Close all doors, windows to create an effective operating environment. Do not use outdoors.
- Your dehumidifier will begin to protect your space from the harmful effects of excessive moisture as soon as it is turned on. Excess moisture is dispersed throughout your home. For this reason, the dehumidifier should be positioned in a central and clear location so that it can draw this moist air towards it from all over the home. A warm hallway or landing is an excellent position for your dehumidifier. If possible, leave interior doors ajar to allow air circulation.
- Alternatively, if you have a serious problem in one area you can begin by positioning the dehumidifier there and moving it to a more central location at a later date. For the most effective use, run your dehumidifier with external doors and windows kept closed. Please note the unit should not be placed directly against a radiator or other heat source.

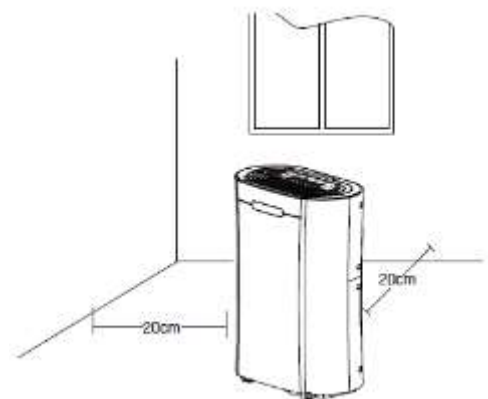

- When positioning your dehumidifier, ensure that it is placed clear of any obstacle that may limit the air movement. Place the dehumidifier on a flat dry surface.

Note: Do not force castors to move over carpet or uneven surfaces, nor move the unit with water in the tank as it may tip over and spill water.

WATER DRAINAGE

When the water tank is full, the unit will stop automatically. When this happens the TANK FULL red light will show on the control panel.

NOTE: Only empty the water tank when it is full or before moving or storing the unit.

There are two ways to dispense collected water.

1. USE THE TANK

When the tank is full, the unit will automatically stop running, and the Tank Full indicator will flash.

Slowly pull out the tank. Grip the tank by its handle securely, and carefully pull it out. Remove the bung from the top of the tank and empty the water tank, before reinserting it into the dehumidifier. The tank must be in place and securely seated for the dehumidifier to operate again. The dehumidifier will re-start when the tank is restored in its correct position.

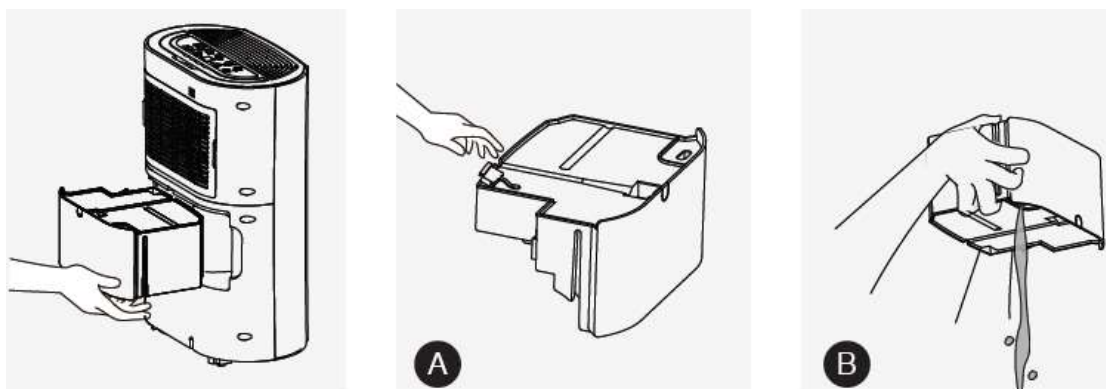

NOTES: When you remove the water tank, do not touch sensors or any parts which are situated behind the tank. Doing so may damage the product. Be sure to push the tank gently all the way into the unit. Banging the bucket against anything or failing to push it in securely into place may cause the unit not to operate.

Do not remove any parts from the water tank or tank enclosure. The water full sensor will no longer be able to detect the water level correctly and water may leak from the water tank.

2. CONTINUOUS DRAINAGE

Water can be automatically plumbed in or drained into a sink, a larger recipient or through the wall into an outside drain by attaching a pipe to the unit (10 mm internal diameter). Insert the pipe into the drain outlet at the back of the unit as shown here.

Make sure the connection between pipe and the drain outlet is tight and does not leak. Then direct the pipe to a suitable drainage point.



NOTE: The pipe has 1m long.

This unit uses gravity to dispose of water hence the drain should be lower than the water outlet on the unit. Put the tank back. Be sure to run the water pipe downward and let the water to flow out smoothly.

Do not kink or bend the pipe.

The permanent drain can be used in conjunction with a water pump (e.g. when draining from a cellar) to lift the water upwards.

CARE AND MAINTENANCE

Always shut off the unit and unplug from the mains before cleaning or performing any maintenance. When it is not in use for long periods it is advisable to remove the plug from the power socket.

Do not use chemical solvents (such as benzene, alcohol or gasoline) as they may cause irreversible damage to the unit.

Clean the grill and case

- Use water and a mild detergent to clean the washable mesh filters. Do not use bleach or abrasives.

CAUTION: Do not splash water directly onto the main unit. Doing so may cause an electrical shock and can lead to the insulation to deteriorate, or cause the unit to rust.

- The air intake and outlet grilles get soiled easily, so use a vacuum attachment or soft brush to clean.
- Wipe the dehumidifier body with a soft damp cloth or kitchen towel.
- Remove the ABS filter frame. If the optional HEPA or carbon filters are fitted, remove them and Hoover gently approximately every 2-3 weeks.
- If the mesh filter is dirty Hoover it, if it is heavily soiled wash it with warm soapy water and dry thoroughly before reinserting it in the unit.
- When filter cleaning is finished and filters are dry placed them back into the unit.

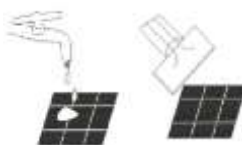
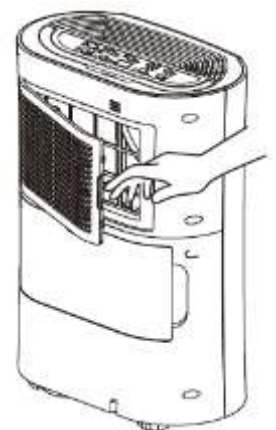

Clean the water tank

Every few weeks, clean the tank to prevent growth of mould, mildew and bacteria. Partially fill the tank with clean water and add a little mild detergent. Swish it around and then empty the tank and rinse.

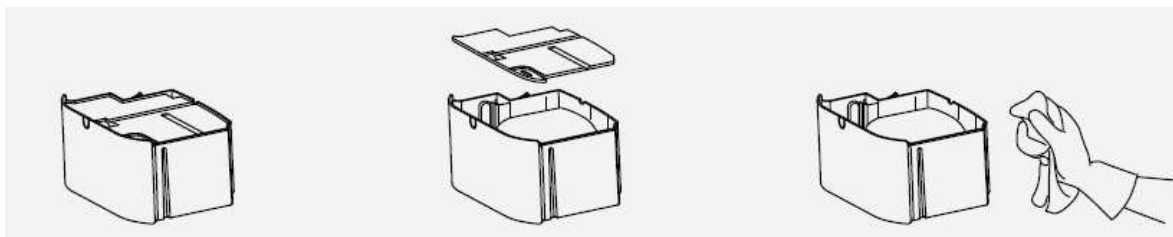

NOTE: Do not use a dishwasher to clean the tank. After cleaning and drying, the tank must be reinserted securely into the dehumidifier to restart operation.

END OF SEASON MAINTENANCE

- Empty and clean the water tank.
- Clean the unit and the filters as per cleaning procedure above.
- Coil the power cord on the special cord storage rest at the back of the unit
- Cover the unit and keep it in a dry place.

TROUBLESHOOTING

Issue	Cause	Solution
Hot or cold air being produced	Normal Operation	When the unit is in dehumidifying mode it absorbs humid air from room and freezes it to reduce the humidity. During the cold cycle there should be cold air coming out of the unit During the defrost cycle hot dry air should be coming out of the outlet grill.
Unit does not operate	Is the plug properly inserted in the socket?	Insert the plug into the socket and turn the switch on.
	Does the tank full indicator is red?	Tank full, float displaced or tank not properly inserted. Empty tank, check float and make sure tank is properly inserted in unit.
Dehumidifier does not extract water	Is the unit set to a humidity level lower than the one in the room?	Set the humidity level on the humidistat below current humidity reading.
	Is the temperature too low for water extraction to be efficient?	Increase temperature in the room or reposition the unit.
	Is any intake grill or discharge blocked? Is the unit too close to walls.	Remove obstructions and restart the unit. Ensure a distance of at least 20 [cm between the unit & walls
Airflow seems weak	Is filter dirty or clogged?	Please service the filters regularly as per user manual.
Unit is noisy during operation	Is the unit on an uneven surface?	Please place on flat horizontal surface.
	Is filter clogged?	Please service the filters regularly as per user manual.
E3 or E4	Humidity sensor error	Use the unit within the prescribed humidity range. Unplug the unit, rest and plug it back in. If error repeats, call for service centre.
E1 or E2	Temperature sensor error	Use the unit within the prescribed temperature range. Unplug the unit, rest and plug it back in. If error repeats, call for service centre.
E5 or E6	Abnormal Coil sensor temperature or current	Use the unit within the prescribed humidity and temperature range. Unplug the unit, rest and plug it back in. If error repeats, call for service centre.
Defrost light on and unit stops regularly	Unit is defrosting	Allow the unit to automatically defrost. The protection will clear after the unit self defrosts. Increase temperature in the room if this repeats too often
Tank full red light	Water tank full notification	Tank is full or is not in the right position-- Empty the tank and replace in the right position.
Any other malfunctions will need to be reported to electriQ service centre. Do not attempt unauthorised repairs as these may invalidate the warranty.		

TECHNICAL DATA

Model	DH 5012
Voltage	1Ph, 220-240 V~50Hz
Dehumidifying capacity	12L/day (a 30°C/80% RH)
Fan Speeds	1
Power consumption	185W
Running Amps	0.81
Tank Capacity	2.5 L
Humidity settings range	35% ~ 80%
IP Rating	IPX1
Refrigerant	R290, 55 grams
Air flow m3/h	135
High/Low Pressure	3.2/0.7MPa
Max noise level dB(A)	39
Filters	Carbon (included), HEPA (included)
Dimensions mm (WxDxH)	349 x 491 x 200
Weight Kgs	10.5
GWP	3

WARRANTY

This appliance has been properly tested to the EU standards. During the warranty period, we will proceed to the free removal - for repair or, in our decision, for replacement - of defects in the device or accessories * that may arise from material or manufacturing errors. The provision of warranty services will not extend it, nor will they start a new warranty period! The purchase receipt will consist of proof of this guarantee. Without it, it will not be possible to make any free exchange or repair.

In the event of a warranty, please return the complete appliance together with the purchase receipt to the store where it was purchased. *) In the event of damage to any accessories, a complete replacement of the appliance will not be carried out automatically. Contact our green line in this case. Damage caused by broken glass or plastic parts will have to be paid by the customer. No defects in accessories or wearing parts, or cleaning, maintenance or replacement of wearing parts are included in the warranty, and such costs must be reimbursed. The guarantee will be terminated whenever there has been interference on the equipment.

After the expiration of the warranty period, arrangements may be made by specialized personnel or by our repair services. The costs of repair will no longer be of the responsibility of MEI.

DISPOSAL: MEANING OF THE DUSTBIN SYMBOL



Protect our environment: do not dispose of electrical equipment in the domestic waste. Please return any electrical equipment that you will no longer use to the collection points provided for their disposal. This helps avoid the potential effects of incorrect disposal on the environment and human health. This will contribute to the recycling and other forms of reutilization of electrical and electronic equipment. Information concerning where the

equipment can be disposed of can be obtained from your local authority.

MEI EUROPA LDA
Linha Verde: 800 200 092
Website: www.mei.pt